

GEP80

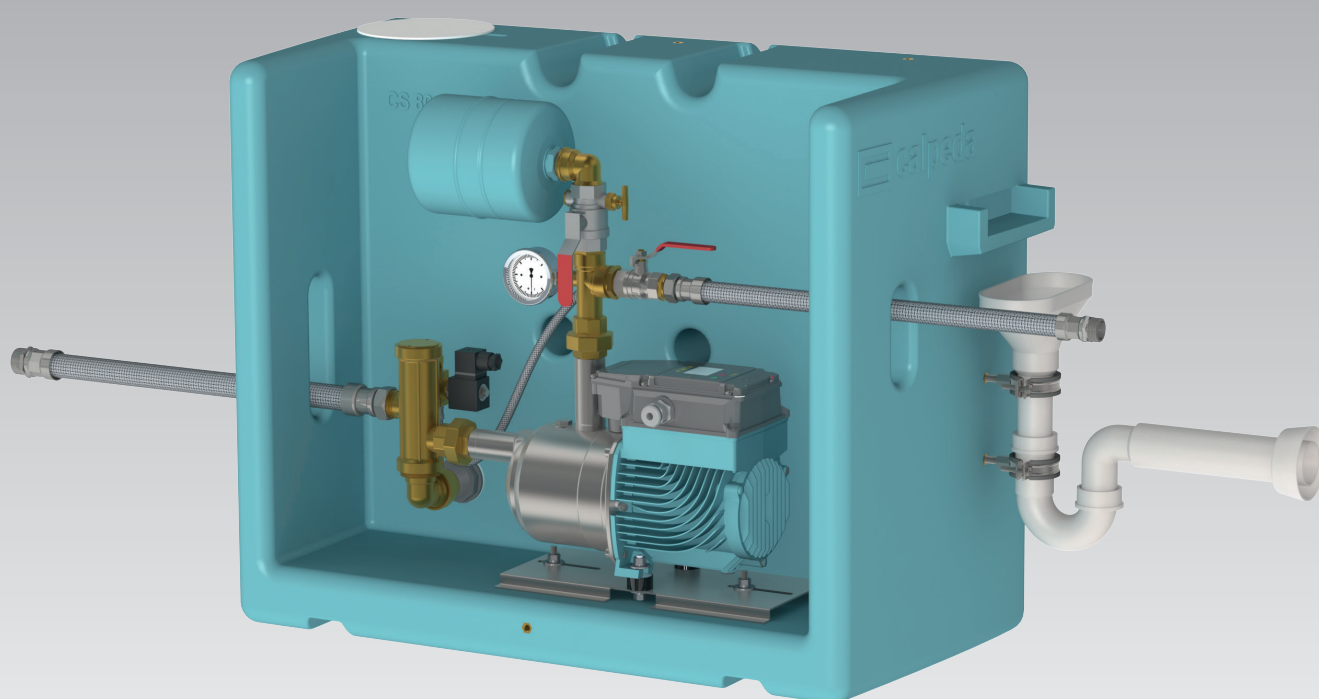

GESTIONNAIRE EAU DE PLUIE 80 LITRES



GEP80

Gestionnaire eau de pluie 80 litres

Données techniques

Installation de récupération d'eau de pluie prête à être raccordée.

Le GEP assure une alimentation automatique d'un réseau en eau de pluie à partir d'une citerne ou d'une cuve enterrée. Le réservoir 80 litres utiles du gestionnaire, rempli à partir du réseau "Eau de ville", permet de maintenir l'alimentation du réseau de consommation lorsque le stockage d'eau de pluie n'est plus assez important. Le basculement EDP/EDV et inversement se fait automatiquement via l'électrovanne 3 voies autoamorçante montée sur l'aspiration de la pompe, en fonction du niveau d'eau de pluie indiqué par flotteur.

Avantages

- Conforme à la norme EN 1717.
- Solution compacte.
- Prêt à être installé.
- Pompe autoamorçante.
- Autoamorçage de l'aspiration EDP jusqu'à 30m.
- Renouvellement hebdomadaire de l'eau dans le réservoir EV.
- Rinçage hebdomadaire du filtre de la citerne ou cuve enterrée (option).

Utilisations

- Alimentation de WC, machines à laver, robinets extérieurs...
- Arrosage, irrigation.
- Activités de nettoyage.

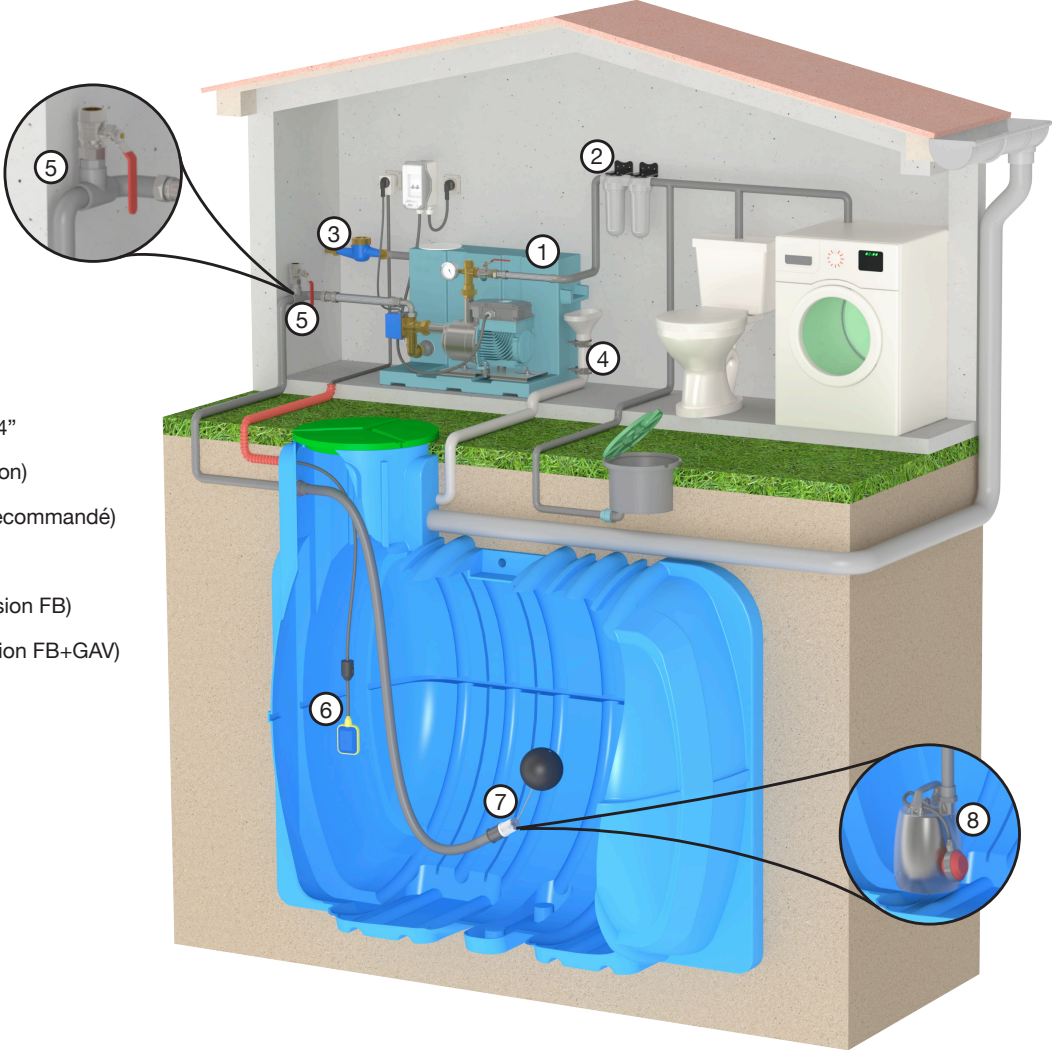
- 
- 1 Gestionnaire
 - 2 Filtre (option)
 - 3 Arrivée d'eau de ville 3/4"
 - 4 Trop plein canalisé (option)
 - 5 Point de remplissage (recommandé)
 - 6 Flotteur de niveau
 - 7 Aspiration flottante (version FB)
 - 8 Pompe de gavage (version FB+GAV)

Une bonne mise en service passe par l'application de quelques règles d'installation simples.

LE RESPECT DES DISTANCES

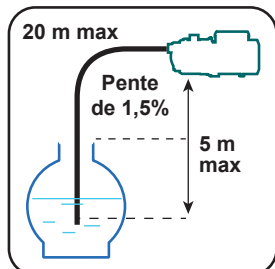

LES PERTES DE CHARGES

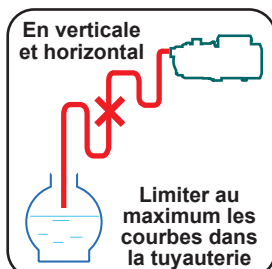

LE RACCORDEMENT

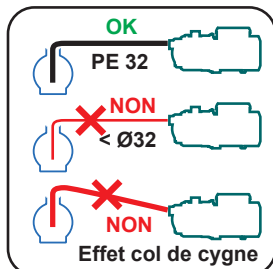

LES FUITES ET L'ECRASUREMENT

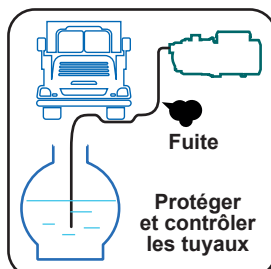

L'ENCRASSEMENT

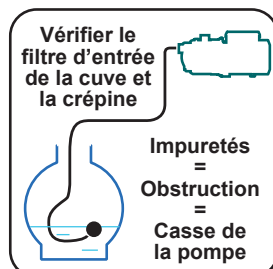

GEP80 MÈTA S 2

Gestionnaire avec pompe MÈTA S 2 à vitesse variable

Alimentation 230V monophasé

Pour cuve distante de moins de 20 mètres

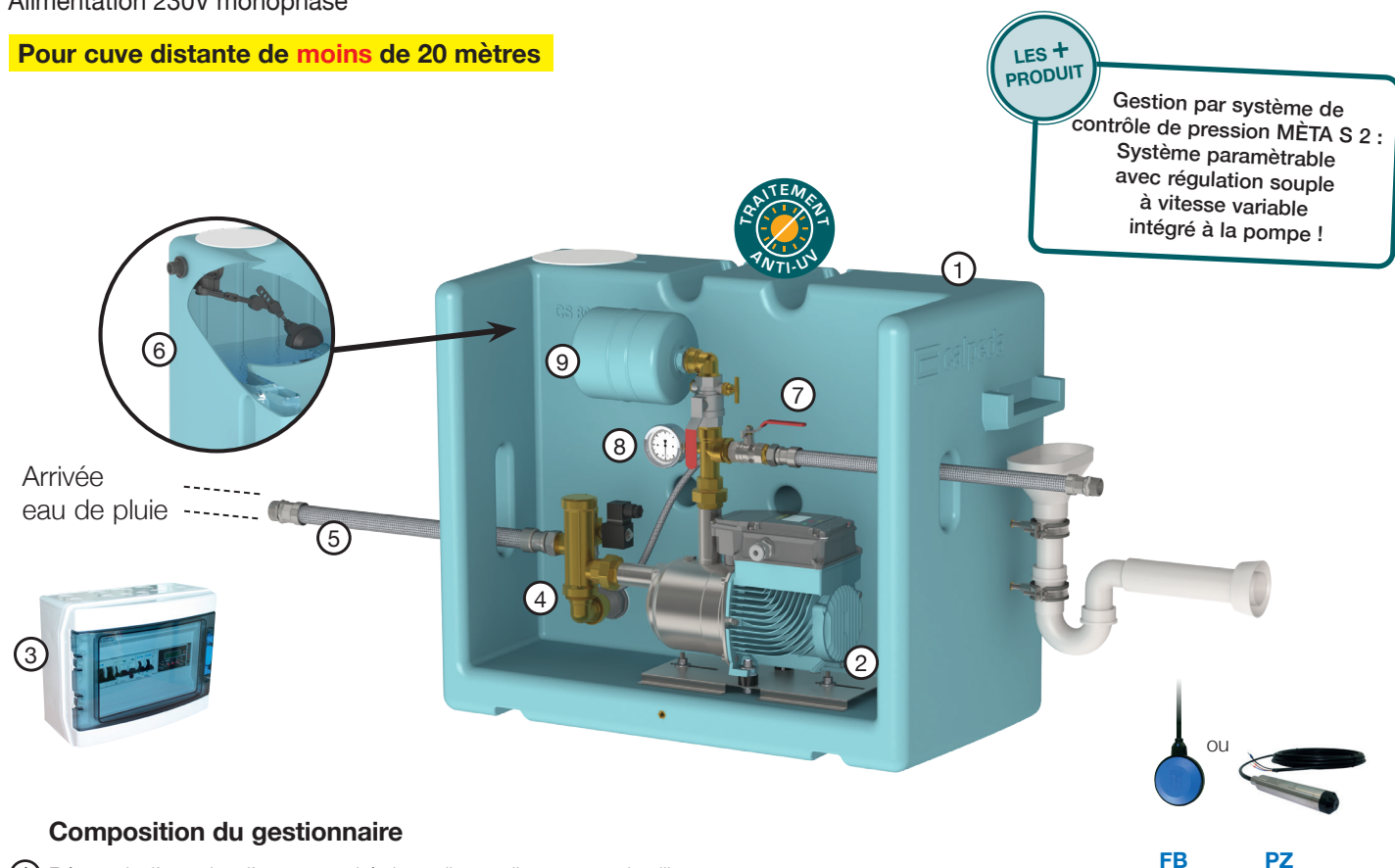

Composition du gestionnaire

- ① Réservoir d'appoint d'une capacité de 80 litres utiles en eau de ville. Équipé d'un robinet à flotteur pour le remplissage et d'un syphon pour l'évacuation du trop-plein.
- ② Électropompe autoamorçante inox type **MÈTA S 2**. Avec système automatique de contrôle de pression pour un fonctionnement autonome en **vitesse variable**. Ensemble compact équipé d'un transmetteur de pression et d'un clapet anti-retour. Moteur monophasé asynchrone IE4. Protection contre la marche à sec, détection d'air dans la pompe, contrôle de surcharge et surchauffe du moteur, contrôle de l'alimentation, contrôle de fuite...
- ③ Coffret de gestion livré avec 5 m de câble pour le raccordement de la pompe et de l'électrovanne de basculement. EDP/EDV + 3m de câble avec fiche mâle pour l'alimentation + 1 flotteur à bille avec 20m de câble et son contrepois (**FB**) ou 1 sonde piezométrique 4-20mA / 0-4 m avec 15 m de câble, pour une visualisation du niveau dans le stockage EP directement sur le coffre de gestion (**PZ**).
- ④ Électrovanne 3 voies à amorçage automatique en 1" pour le basculement "eau de pluie / eau de ville".
- ⑤ Tresse inox 1"x 500 mm pour l'aspiration.
- ⑥ Robinet à flotteur pour appoint en eau de ville.
- ⑦ Vanne en 3/4" et 1 tresse inox 3/4"x 500 mm pour le refoulement.
- ⑧ Manomètre de visualisation.
- ⑨ Réservoir à vessie 5L 10 bars CE. Montage hydraulique et câblage réalisés par nos soins.

Installation de récupération conforme à la EN1717.

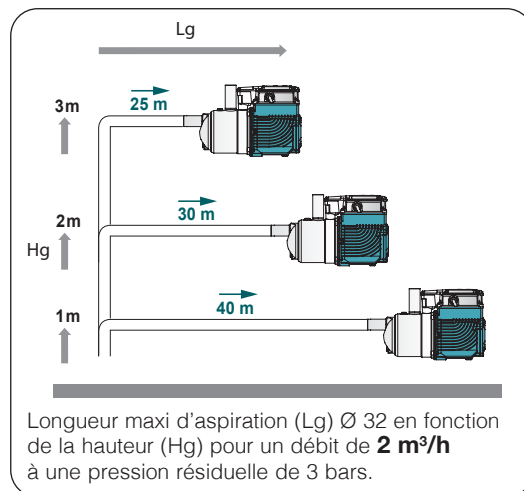

Référence	MOTEUR			Asp. Femelle	Ref. Mâle	Débit en m³/h	Pression en bars	Dimension en mm			Poids en kg
	Tension	kW	A					Lg	l	Ht	
GEP80 MÈTA S 2 FB	230	0.65	2.8	1"	3/4"	1 à 5	1.1 à 5	900	480	710	45
GEP80 MÈTA S 2 PZ											

GEP80 MÈTA S 2 + GAV

Gestionnaire avec pompe MÈTA S 2 à vitesse variable et pompe de gavage

Alimentation 230V monophasé

Pour cuve distante de **plus** de 20 mètres

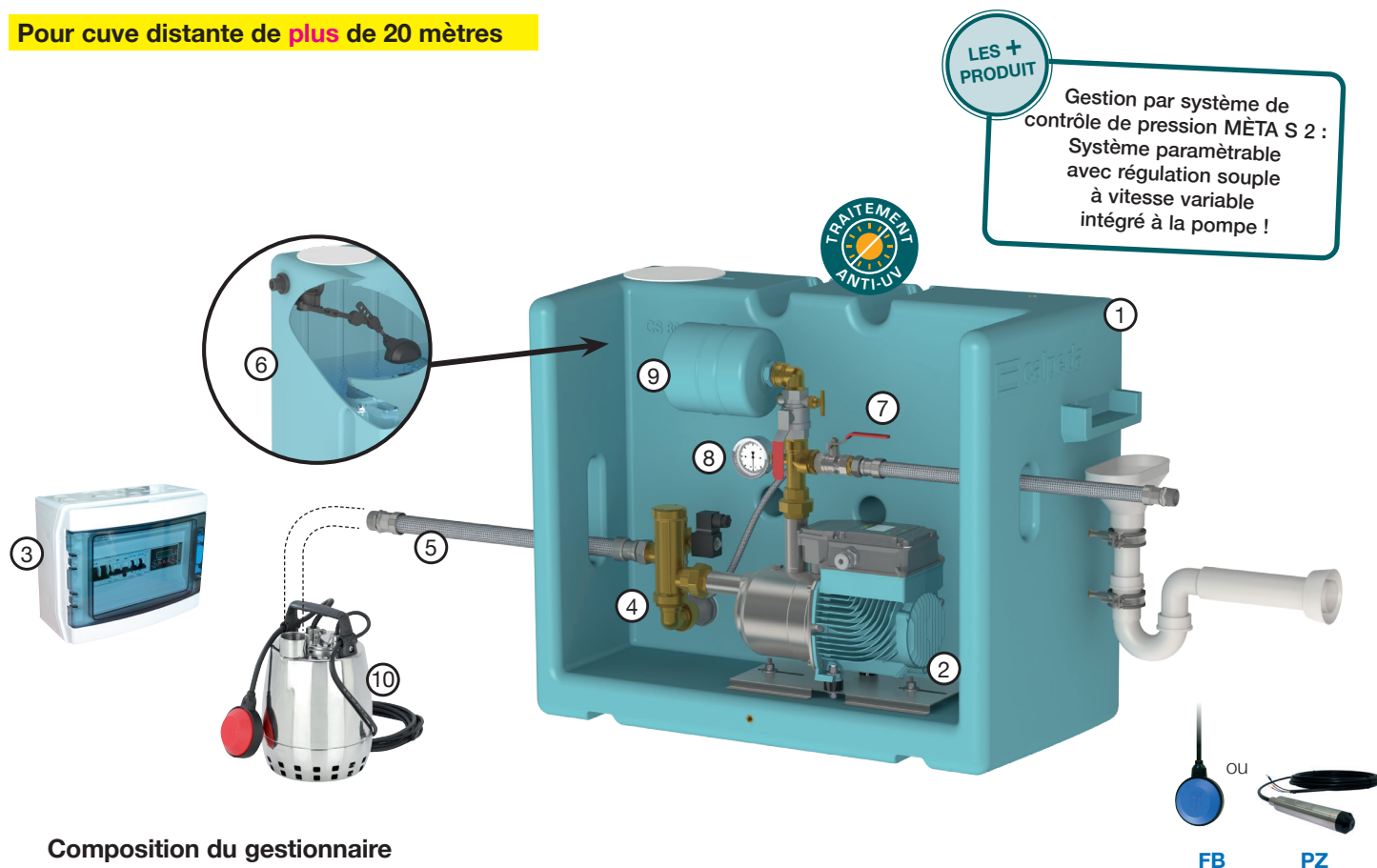

Composition du gestionnaire

- ① Réservoir d'appoint d'une capacité de 80 litres utiles en eau de ville. Equipé d'un robinet à flotteur pour le remplissage et d'un syphon pour l'évacuation du trop-plein.
- ② Électropompe autoamorçante inox type **MÈTA S 2**. Avec système automatique de contrôle de pression pour un fonctionnement autonome en **vitesse variable**. Ensemble compact équipé d'un transmetteur de pression et d'un clapet anti-retour. Moteur monophasé asynchrone IE4. Protection contre la marche à sec, détection d'air dans la pompe, contrôle de surcharge et surchauffe du moteur, contrôle de l'alimentation, contrôle de fuite...
- ③ Coffret de gestion livré avec 5 m de câble pour le raccordement de la pompe et de l'électrovanne de basculement. EDP/EDV + 3m de câble avec fiche mâle pour l'alimentation + 1 flotteur à bille avec 30 m de câble et son contrepoids (**FB**) ou 1 sonde piézométrique 4-20mA / 0-4 m avec 30 m de câble, pour une visualisation du niveau dans le stockage EP directement sur le coffre de gestion (**PZ**).
- ④ Électrovanne 3 voies à amorçage automatique en 1" pour le basculement "eau de pluie / eau de ville".
- ⑤ Tresse inox 1"x 500 mm pour l'aspiration.
- ⑥ Robinet à flotteur pour appoint en eau de ville.
- ⑦ Vanne en 3/4" et 1 tresse inox 3/4"x 500 mm pour le refoulement.
- ⑧ Manomètre de visualisation.
- ⑨ Réservoir à vessie 5L 10 bars CE.
- ⑩ Electropompe monophasée inox type **GXRM13-30M** à installer dans la cuve de récupération d'eau pluviale. Montage hydraulique et câblage réalisés par nos soins.

Installation de récupération conforme à la EN1717.

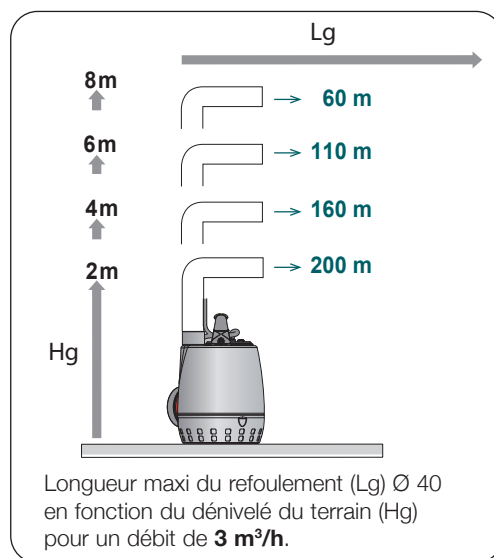

Référence	MOTEUR			Asp. Femelle	Ref. Mâle	Débit en m³/h	Pression en bars	Dimension en mm			Poids en kg
	Tension	kW	A					Lg	l	Ht	
GEP80 MÈTA S 2 FB + GAV	230	0.65	2.8	1"	3/4"	1 à 5	1.1 à 5	900	480	710	57
GEP80 MÈTA S 2 PZ + GAV											

GEP80 MÈTA 2

Gestionnaire avec pompe MÈTA 2 à vitesse variable

Alimentation 230V monophasé

Pour cuve distante de moins de 20 mètres

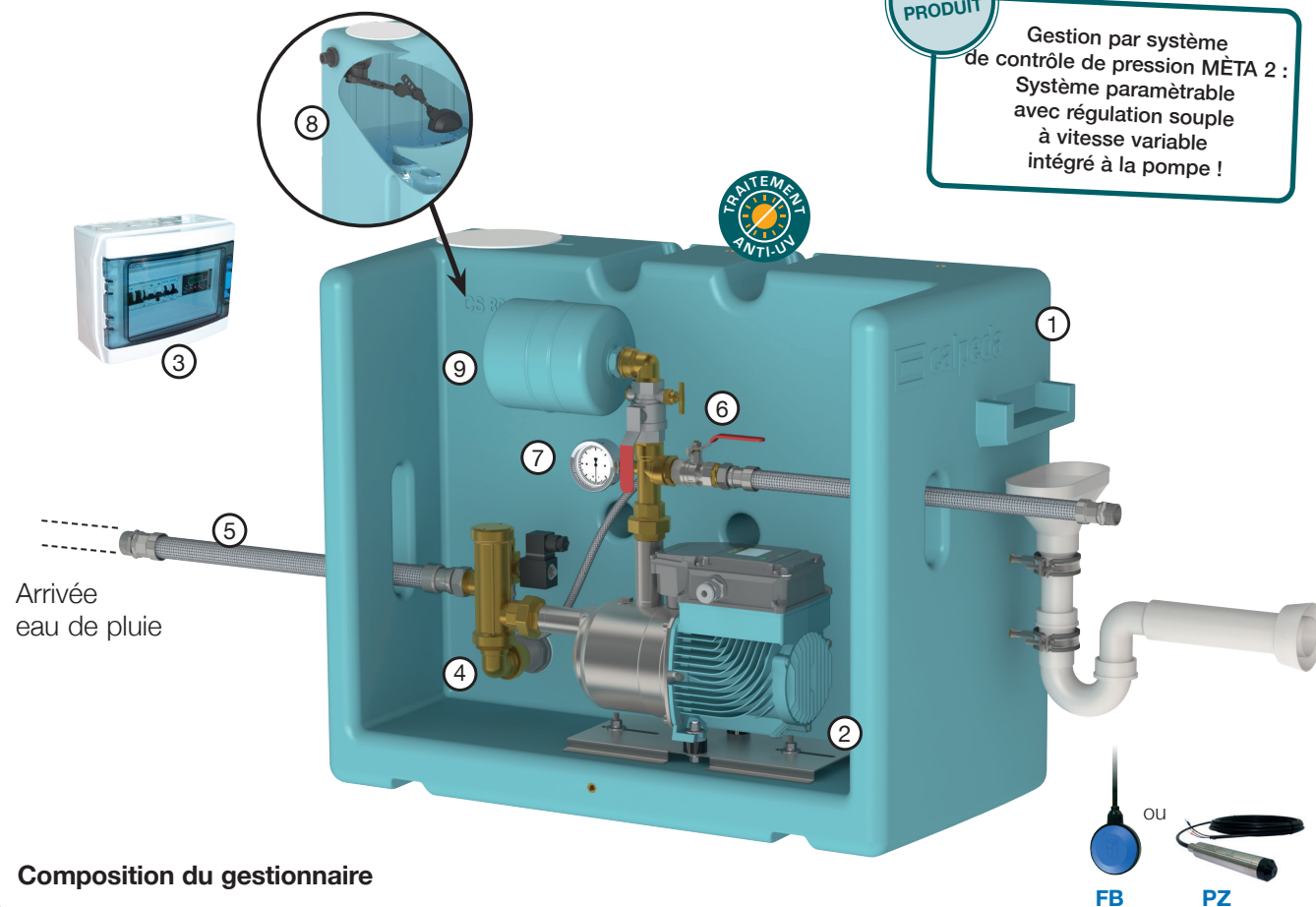

LES + PRODUIT
Gestion par système de contrôle de pression MÈTA 2 : Système paramétrable avec régulation souple à vitesse variable intégré à la pompe !

Composition du gestionnaire

- ① Réservoir d'appoint d'une capacité de 80 litres utiles en eau de ville. Equipé d'un robinet à flotteur pour le remplissage et d'un syphon pour l'évacuation du trop-plein.
 - ② Électropompe autoamorçante inox type **MÈTA 2**. Avec système automatique de contrôle de pression pour un fonctionnement autonome en **vitesse variable**. Ensemble compact équipé d'un transmetteur de pression et d'un clapet anti-retour. Moteur monophasé asynchrone IE4. Protection contre la marche à sec, détection d'air dans la pompe, contrôle de surcharge et surchauffe du moteur, contrôle de l'alimentation, contrôle de fuite...
 - ③ Coffret de gestion livré avec 5 m de câble pour le raccordement de la pompe et de l'électrovanne de basculement EDP/EDV + 3 m de câble avec fiche mâle pour l'alimentation + 1 flotteur à bille avec 30 m de câble et son contrepoids (**FB**) ou 1 sonde piézométrique 4-20mA / 0-4 m avec 30 m de câble pour une visualisation du niveau dans le stockage EP directement sur le coffre de gestion (**PZ**).
 - ④ Electrovanne 3 voies à amorçage automatique en 1" pour le basculement "eau de pluie / eau de ville".
 - ⑤ Tresse inox 1"x 500 mm pour l'aspiration.
 - ⑥ Vanne en 3/4" et 1 tresse inox 3/4"x 500 mm pour le refoulement.
 - ⑦ Manomètre de visualisation.
 - ⑧ Robinet à flotteur pour appoint en eau de ville.
 - ⑨ Réservoir à vessie 5L 10 bars CE
- Montage hydraulique et câblage réalisés par nos soins.

Installation de récupération conforme à la EN1717.

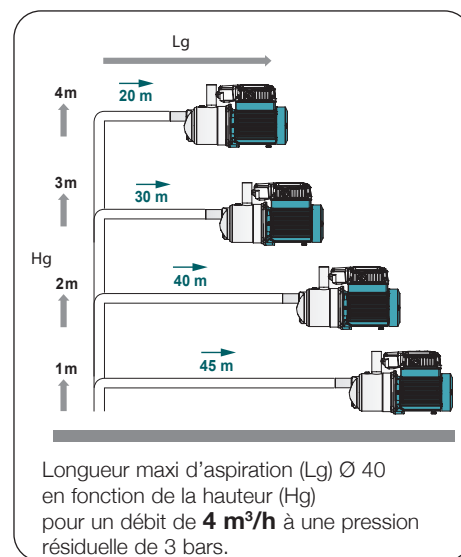

Référence	MOTEUR			Asp. Femelle	Ref. Mâle	Débit en m³/h	Pression en bars	Dimension en mm			Poids en kg
	Tension	kW	A					Lg	l	Ht	
GEP80 MÈTA 2 FB	230	1.00	4,4	1"	3/4"	1 à 7	1.5 à 5	900	480	710	48
GEP80 MÈTA 2 PZ											

GEP80 MÈTA 2 + GAV

Gestionnaire avec pompe MÈTA 2 à vitesse variable et pompe de gavage

Alimentation 230V monophasé

Pour cuve distante de **plus de 20 mètres**

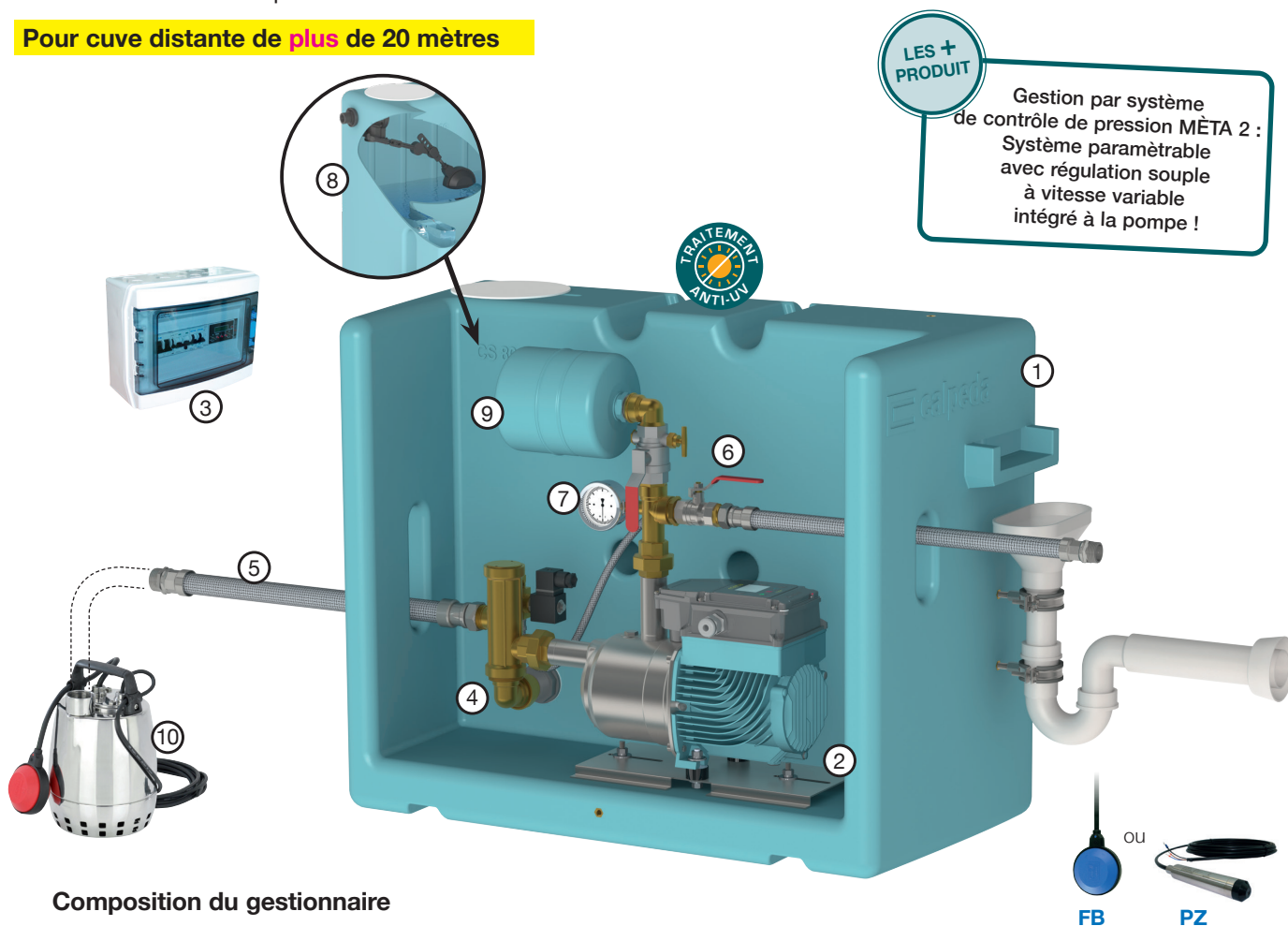

LES + PRODUIT

Gestion par système de contrôle de pression MÈTA 2 : Système paramétrable avec régulation souple à vitesse variable intégré à la pompe !

Composition du gestionnaire

- ① Réservoir d'appoint d'une capacité de 80 litres utiles en eau de ville. Equipé d'un robinet à flotteur pour le remplissage et d'un syphon pour l'évacuation du trop-plein.
- ② Électropompe autoamorçante inox type **MÈTA 2**. Avec système automatique de contrôle de pression pour un fonctionnement autonome en **vitesse variable**. Ensemble compact équipé d'un transmetteur de pression et d'un clapet anti-retour. Moteur monophasé asynchrone IE4. Protection contre la marche à sec, détection d'air dans la pompe, contrôle de surcharge et surchauffe du moteur, contrôle de l'alimentation, contrôle de fuite...

- ③ Coffret de gestion livré avec 5 m de câble pour le raccordement de la pompe et de l'électrovanne de basculement EDP/EDV + 3 m de câble avec fiche mâle pour l'alimentation + 1 flotteur à bille avec 30 m de câble et son contrepois (**FB**) ou 1 sonde piézométrique 4-20mA / 0-4 m avec 30 m de câble pour une visualisation du niveau dans le stockage EP directement sur le coffre de gestion (**PZ**).

- ④ Électrovanne 3 voies à amorçage automatique en 1" pour le basculement "eau de pluie / eau de ville".
- ⑤ Tresse inox 1"x 500 mm pour l'aspiration.
- ⑥ Vanne en 3/4" et 1 tresse inox 3/4"x 500 mm pour le refoulement.
- ⑦ Manomètre de visualisation.
- ⑧ Robinet à flotteur pour appoint en eau de ville.
- ⑨ Réservoir à vessie 5L 10 bars CE.
- ⑩ Electropompe monophasée inox type **GXR13-30M** à installer dans la cuve de récupération d'eau pluviale. Montage hydraulique et câblage réalisés par nos soins.

Installation de récupération conforme à la EN1717.

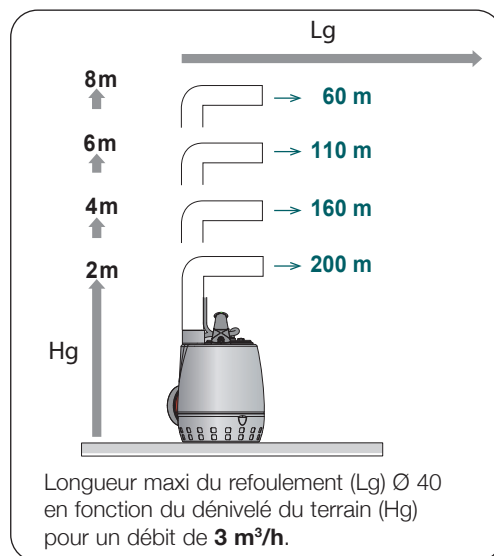

Référence	MOTEUR			Asp. Femelle	Ref. Mâle	Débit en m³/h	Pression en bars	Dimension en mm			Poids en kg
	Tension	kW	A					Lg	l	Ht	
GEP80 MÈTA 2 FB + GAV	230	1.00	4.4	1"	3/4"	1 à 7	1.5 à 5	900	480	710	60
GEP80 MÈTA 2 PZ + GAV											

GEP80 ID-NGXM3-100

Gestionnaire avec régulateur électronique IDROMAT 5-15 et pompe NGXM 3-100

Alimentation 230V monophasé

Pour cuve distante de moins de 20 mètres

LES +
PRODUIT

Gestion par
régulateur électronique
IDROMAT 5-15 :
Fonctionnement simple et efficace !

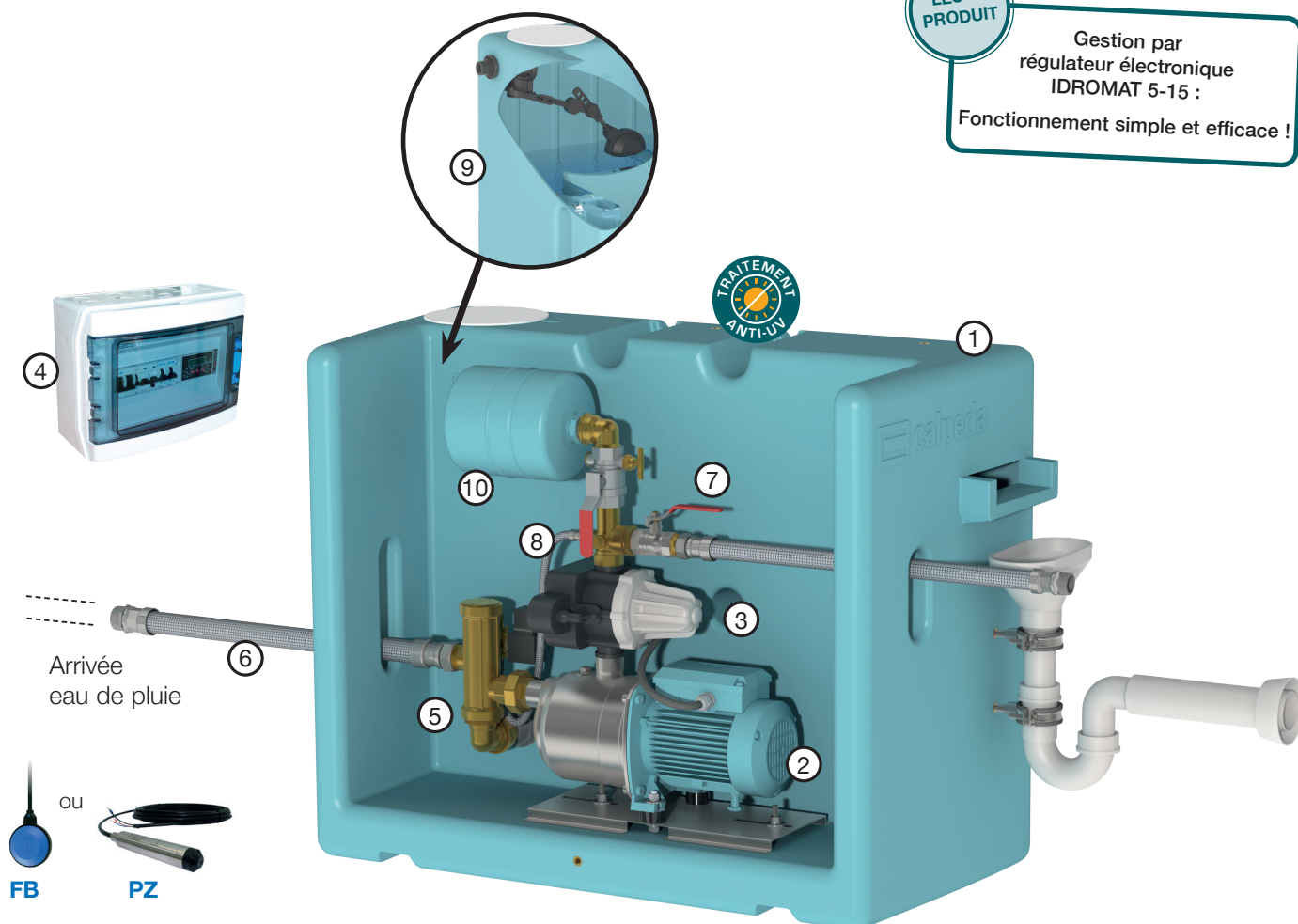

Composition du gestionnaire

- ① Réservoir d'appoint d'une capacité de 80 litres utiles en eau de ville. Equipé d'un robinet à flotteur pour le remplissage et d'un syphon pour l'évacuation du trop plein.
- ② Électropompe autoamorçante inox type **NGXM 3-100**.
- ③ Régulateur électronique type **IDROMAT 5-15** pour le fonctionnement automatique de l'électropompe + 1 fiche mâle et 3 m de câble.
- ④ Coffret de gestion livré avec 5 m de câble pour le raccordement de la pompe et de l'électrovanne de basculement EDP/EDV + 3m de câble avec fiche mâle pour l'alimentation + 1 flotteur à bille avec 20m de câble et son contrepoids (**FB**), ou 1 sonde piézométrique 4-20mA / 0-4 m avec 15 m de câble pour une visualisation du niveau dans le stockage EP directement sur le coffret de gestion (**PZ**).
- ⑤ Electrovanne 3 voies à amorçage automatique en 1" pour le basculement "eau de pluie / eau de ville".
- ⑥ Tresse inox 1"x 500 mm pour l'aspiration.
- ⑦ Vanne en 3/4" et 1 tresse inox 3/4"x 500 mm pour le refoulement.
- ⑧ Manomètre de visualisation.
- ⑨ Robinet à flotteur pour appoint en eau de ville.
- ⑩ Réservoir à vessie 5L 10 bars CE.

Montage hydraulique et câblage réalisés par nos soins.

Installation de récupération conforme à la EN1717.

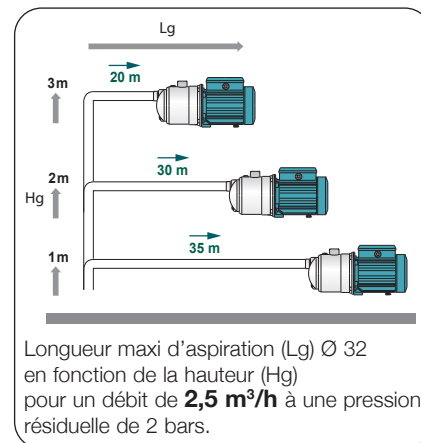

Référence	MOTEUR			Asp. Femelle	Ref. Mâle	Débit en m³/h	Pression en bars	Dimension en mm			Poids en kg
	Tension	kW	A					Lg	l	Ht	
GEP80 ID NGXM3-100 FB	230	0.65	4.5	1"	3/4"	1 à 3.6	2.1 à 4	900	480	710	48
GEP80 ID NGXM3-100 PZ											

GEP80 ID-NGXM3-100 + GAV

Gestionnaire avec régulateur électronique IDROMAT 5-15, pompe NGXM 3-100 et pompe de gavage
Alimentation 230V monophasé

Pour cuve distante de **plus de 20 mètres**

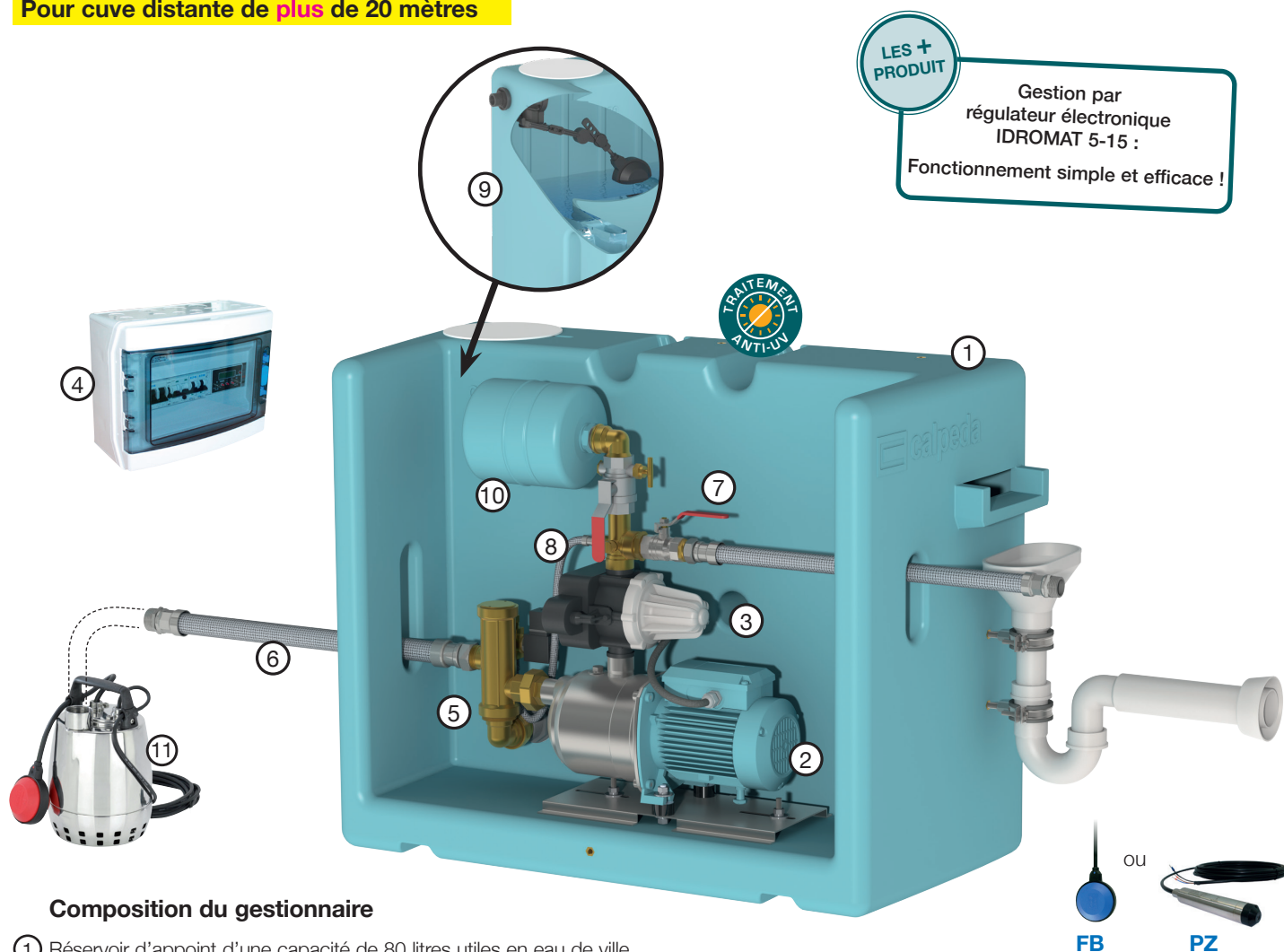

Composition du gestionnaire

- ① Réservoir d'appoint d'une capacité de 80 litres utiles en eau de ville. Equipé d'un robinet à flotteur pour le remplissage et d'un syphon pour l'évacuation du trop plein.
- ② Électropompe autoamorçante inox type **NGXM 3-100**.
- ③ Régulateur électronique type **IDROMAT 5-15** pour le fonctionnement automatique de l'électropompe + 1 fiche mâle et 3 m de câble.
- ④ Coffret de gestion livré avec 5 m de câble pour le raccordement de la pompe et de l'électrovanne de basculement EDP/EDV + 3m de câble avec fiche mâle pour l'alimentation + 1 flotteur à bille avec 30 m de câble et son contrepois (**FB**) ou 1 sonde piézométrique 4-20mA / 0-4 m avec 30 m de câble pour une visualisation du niveau dans le stockage EP directement sur le coffret de gestion (**PZ**).
- ⑤ Electrovanne 3 voies à amorçage automatique en 1" pour le basculement "eau de pluie / eau de ville".
- ⑥ Tresse inox 1"x 500 mm pour l'aspiration.
- ⑦ Vanne en 3/4" et 1 tresse inox 3/4"x 500 mm pour le refoulement.
- ⑧ Manomètre de visualisation.
- ⑨ Robinet à flotteur pour appoint en eau de ville.
- ⑩ Réservoir à vessie 5L 10 bars CE.
- ⑪ Electropompe monophasée inox type **GXR13-30M** à installer dans la cuve de récupération d'eau pluviale. Montage hydraulique et câblage réalisés par nos soins.

Installation de récupération conforme à la EN1717.

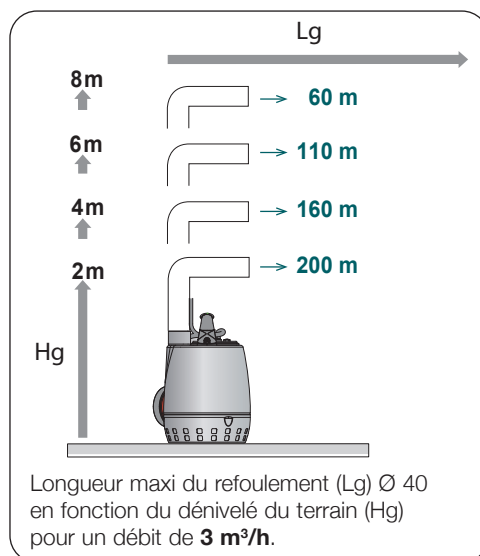

Référence	MOTEUR			Asp. Femelle	Ref. Mâle	Débit en m³/h	Pression en bars	Dimension en mm			Poids en kg
	Tension	kW	A					Lg	l	Ht	
GEP80 ID NGXM3-100 FB + GAV	230	0.65	4.5	1"	3/4"	1 à 3.6	2.1 à 4	900	480	710	60
GEP80 ID NGXM3-100 PZ + GAV											

GEP80

Gestionnaire eau de pluie 80 litres

Options



KIT GEP80+GAV FB

Kit de modification électrique pour utilisation d'une pompe de gavage type **GXRM13-30M** sur un **GEP80**, composé d'un module de commande et de protection pré-câblé, d'un flotteur à bille 30 m avec contrepoids et d'une pompe GXRM 13 avec 30 m de câble.



KIT GEP80+GAV PZ

Kit de modification électrique pour utilisation d'une pompe de gavage type **GXRM13-30M** sur un **GEP80**, composé d'un module de commande et de protection pré-câblé, d'une sonde piezométrique pour fonctionnement en 4-20 mA de 0 à 4 m avec 30 m de câble et d'une pompe GXRM 13 avec 30 m de câble.

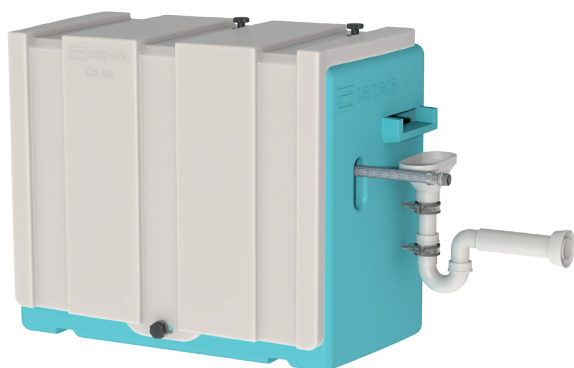

CAP80

Carter de protection et d'insonorisation pour GEP80. l'ensemble est fixé sur 3 points avec boutons de serrage manuels pour un montage et démontage rapide.



EV

Electrovanne pour le rinçage hebdomadaire du filtre du stockage EP à installer à l'entrée du filtre de la citerne ou cuve enterrée. La gestion de l'électrovanne est assurée par le coffret de commande. On utilise le sockage EDV afin de renouveler l'eau du réservoir 80L.

RNF 3G1,5

Câble électrique souple H07RNF pour l'alimentation de l'électrovanne à partir du coffret.

Référence	Ø	Débit maxi en m ³ /h
EV 3/4"-230V	3/4"	4
EV 1"-230V	1"	6
EV 1"1/4-230V	1"1/4	10

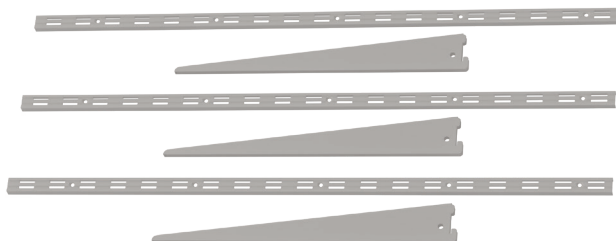

KIT MURAL GEP80

Kit pour la pose mural du gestionnaire d'eau de pluie **GEP80** composé de 2 crémaillères de 2m et de 2 consoles de 370mm.

Demande de prix GESTIONNAIRE D'EAU DE PLUIE

Par mail
devis@calpeda.fr

SOCIÉTÉ :

ADRESSE : CP-VILLE :

NOM :

RÉFÉRENCE CHANTIER :

DATE :

CLIENT : OUI NON

TÉLÉPHONE :

E-MAIL :

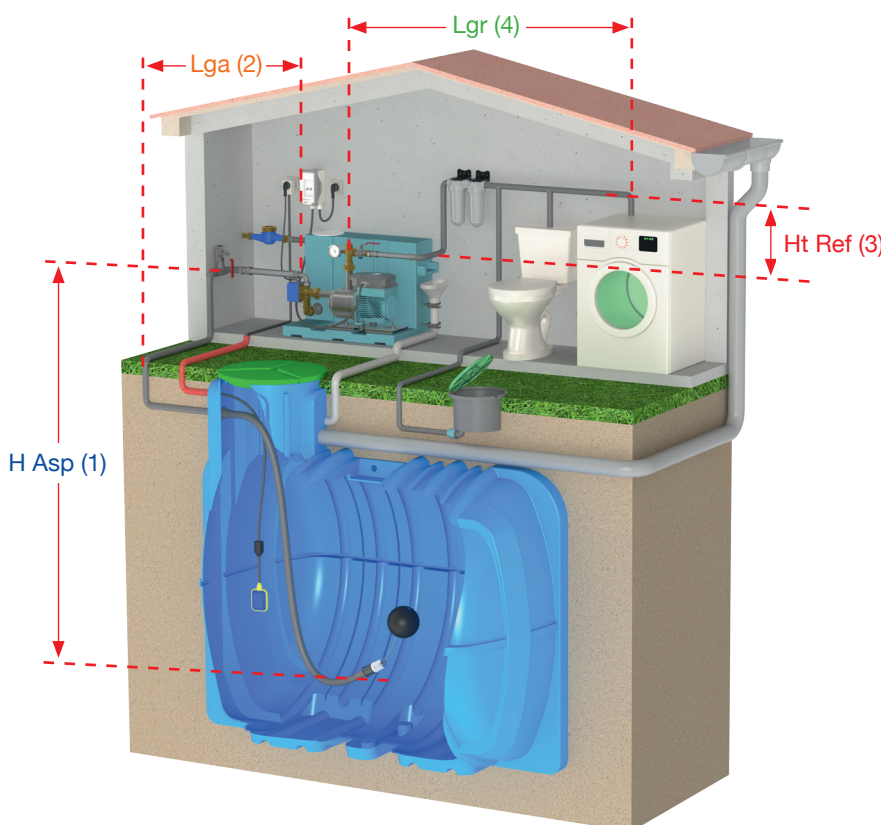

ASPIRATION

Ø Canalisation en mm	Débit maxi en m³/h
32	3
40	5

* Attention : il est impératif de respecter le diamètre de canalisation en aspiration en fonction des DEBITS.

HMT : Hauteur Manométrique Totale =

Profondeur crépine H Asp (1) : m (ex : 8 m)

+ Dénivelé Ht Ref (3) : m (ex : 10 m)

+ Pertes de charges (Lga (2)+Lgr (4) x 0.10) : m (ex : 20 m x 0.10 = 2 m)
(lg de tuyauterie totale x 0.10)

+ Pression de service : m (ex : 30 m donc 3 bars)
(1 bar = 10 m)

Soit un total de : m (ex : = 50 m)

UTILISATION :

- 1 ou 2 robinets de puisage : 1.5 m³/h
- Maison seule : 2 m³/h
- Jardin seul (800 m² maxi) : 3 m³/h
- Maison + jardin (1000 m² maxi) : 4 m³/h
- Elevage : 4 à 5 m³/h
- Goutte à goutte (Mini 1,5 m³/h) : m³/h
- Autres : m³/h

Éléments indispensables à la réalisation du devis.

- Hauteur d'aspiration (1) m
- Longueur d'aspiration (2) ml
- Diamètre d'aspiration * mm
- Débit demandé m³/h
- Pression bar
- Hauteur de refoulement (3)..... m
- Longueur au refoulement (4) ... ml
- Diamètre de refoulement * mm

GESTION DU NIVEAU D'EAU :

- Flotteur (GEP24/GEP80)
- Sonde piézométrique (GEP80)

ASPIRATION :

- Kit de liaison pour aspiration
Réf : KAEP
- Aspiration flottante
Réf : ASP FLT

ACCESSOIRES :

- Filtration Réf :
- Compteur d'eau Réf : CE-20
 - Eau de ville
 - Sortie gestionnaire
- Kit de pose murale
- Capot de protection (GEP80)



Calpeda Pompes

19, rue de la Communauté - 44140 LE BIGNON
Tél. 02 40 03 13 30 - email : info@calpeda.fr - www.calpeda.com/fr

SAS au capital de 1 030 000 € - RCS Nantes B 322 698 093 - Siret 322 698 093 00059 - Code NAF 4669B - N° TVA intra communautaire : FR50322698 093



water passion

GEP80 - CALPEDA (Doc). Document non contractuel et non définitif, soumis à modifications. Calpeda France se donne le droit à toute rectification concernant la présente documentation.