



Ejecución

Electrobomba centrífuga monobloc con rodete abierto.
Rodete tipo vortex para tipo C 16/1E.
C: Ejecución con cuerpo bomba y acoplamiento en hierro.
B-C: Ejecución con cuerpo bomba y acoplamiento en bronce.
Las bombas en bronce se suministran totalmente pintadas.

Aplicaciones

Para líquidos moderadamente cargados de impurezas o emulsionados.
Para la industria y la agricultura.

Límites de empleo

Temperatura líquido de - 10 °C a + 90 °C.
Temperatura ambiente hasta 40° C.
Altura de aspiración manométrica hasta 8 m.
Presión máxima admitida en el cuerpo de la bomba 6 bar.
Máximo diámetro cuerpos solidos: 4 mm.
Servicio continuo (S3 60% para C 22E).

Motor

Motor a inducción 2 polos, 50 Hz (n = 2900 1/min).
C trifásico 230/400 V ± 10%.
CM: monofásico 230 V ± 10%, con protector térmico.
Condensador en el interior de la caja de bornes.

Aislamiento clase F.

Protección IP 54.

Motor preparado al funcionamiento con convertidor de frecuencia de 1,1 kW.

Clase de eficiencia IE3 para motores trifásicos (IE2 hasta 0,65 kW).

Ejecución según EN 60034-1; EN 60034-30-1.
EN 60335-1, EN 60335-2-41.

Otras ejecuciones bajo demanda

- Otras tensiones. - Frecuencia 60 Hz.
- Protección IP 55.
- Sello mecánico especial.
- Para líquidos o ambientes con temperaturas más elevadas o más bajas.
- Motor preparado al funcionamiento con convertidor de frecuencia hasta 0,75 kW.

Materiales

Componentes	C	B-C
Cuerpo bomba	Hierro GJL 200 EN 1561	Bronce CC480K EN 1982
Acoplamiento	Hierro GJL 200 EN 1561	Bronce CC480K EN 1982
Rodete	Latón CW617N EN 12165	
Eje	Acero al cromo 1.4104 EN 10088 (AISI 430) Acero al cromo-níquel 1.4305 EN 10088 (AISI 303) para C 41E	Acero al Cr-Ni-Mo 1.4401 EN 10088 (AISI 316)
Sello mecánico	Carbón - Cerámica - NBR	

Curvas Características n ≈ 2900 1/min

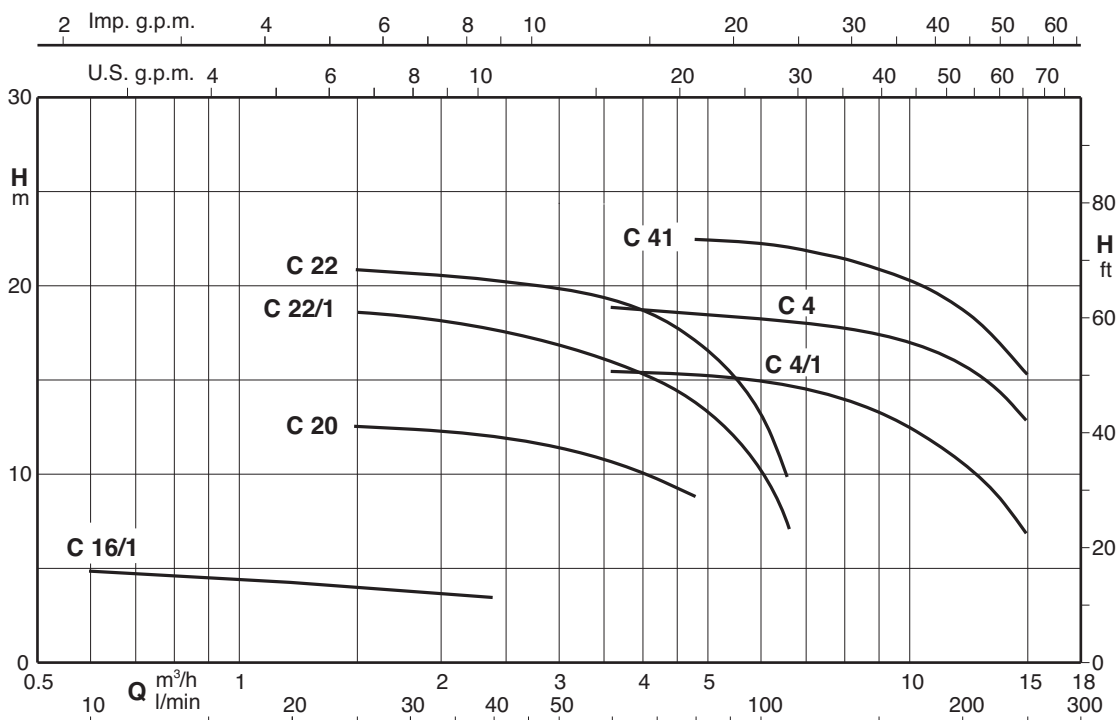



Prestaciones $n \approx 2900$ 1/min

3 ~	230V 400V		1 ~	230V	P ₁	P ₂		Q m ³ /h l/min	0,6	0,9	1,2	1,5	1,8	2,4	3	3,6	4,8	6	6,6	8,4	9,6	10,8	12	13,2	15		
	A	A				A	kW		kW	HP	10	15	20	25	30	40	50	60	80	100	110	140	160	180	200	220	250
C 16/1E B-C 16/1E	1,7	1	CM 16/1E B-CM 16/1E	1,2	0,16	0,15	0,2	H m	5	4,7	4,4	4,2	4	3,6													
C 20E B-C 20/A	1,9 2,3	1,1 1,3	CM 20E B-CM 20/A	2,5 2,8	0,4	0,25 0,37	0,34 0,5					12,3	12,2	12	11,5	10,8	9										
C 22/1/A B-C 22/1/A	2,4 2,3	1,4 1,3	CM 22/1E B-CM 22/1/A	3 3,6	0,8	0,45	0,6					18	18	17,5	17	16	14	10	7,5								
C 22E B-C 22/A	3	1,7	CM 22E B-CM 22/A	3,5 4,5	0,9	0,55	0,75					20,5	20	20	19	18,5	16,5	14	12								
C 4/1/A	3	1,7	CM 4/1/A	4,5	0,91	0,55	0,75									15,6	15,4	15,2	15	14	13,1	12	10,8	9,5	7		
C 4/B B-C 41/1E	3,7 4	2,2 2,3	CM 4/A B-CM 41/1E	5,7 5,8	1,2	0,75	1									19	18,8	18,5	18,3	17,7	17,4	16,8	16	15	13		
C 41/A B-C 41/A	4,7	2,7	CM 41E B-CM 41E	7,4	1,6	1,1	1,5										22,4	22,3	22,2	21,5	21	20,5	19,5	18	15,5		

P1 Maxima potencia absorbida.
P2 Potencia nominal del motor.

B-C, B-CM = Ejecución en bronce.
H Altura total en m.

ρ = Densidad 1000 kg/m³.
 ν = Viscosidad cinematica max 20 mm²/sec.

Tolerancias según UNI EN ISO 9906:2012.

Dimensiones y pesos

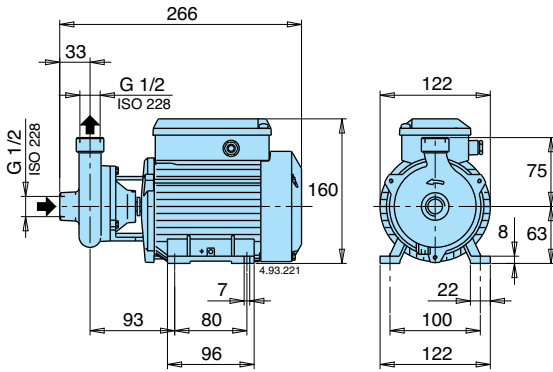

TIPO	kg
C 16/1E	5,2
CM 16/1E	5,2

TIPO	kg
B-C 16/1E	5,6
B-CM 16/1E	5,6

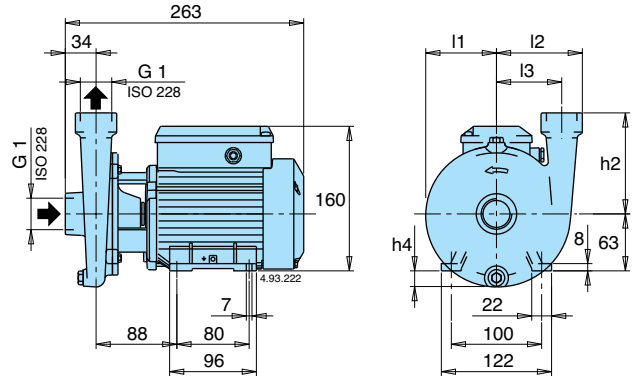

TIPO	mm					kg	
	h2	h4	l1	l2	l3	C	CM
C 20E	90	5	67	82	60	6,8	6,8
C 22/1/A - C 22E	110	17	77	94	71	8,3 - 8,3	8 - 8,3

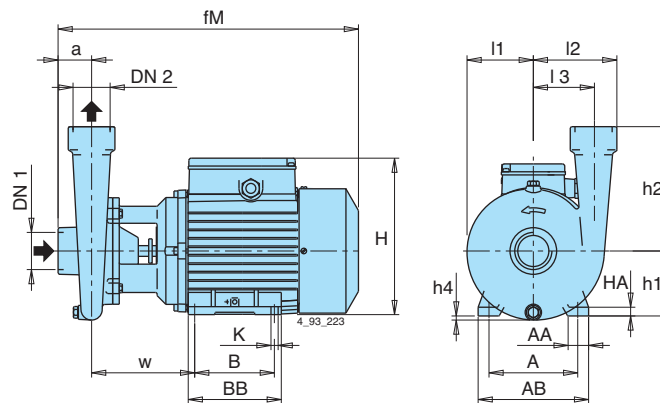

TIPO	DN1 ISO 228	DN2	mm																kg				
			a	fM	h1	h2	H	h4	BB	B	AB	A	AA	K	l1	l2	l3	w	HA	C	CM	B-C	B-CM
- B-C 20/A	G 1	G 1	35	303	71	90	182	-	106	90	134	112	22	7	70	84	60	105	10	-	-	9,1	9,1
- B-C 22/1/A	G 1	G 1	35	303	71	110	182	9	106	90	134	112	22	7	81	93	71	106	10	-	-	9,3	10,3
- B-C 22/A																						9,6	10,6
C 41/A - C 4/B -	G 1 1/2	G 1 1/2	43	304	71	160	182	18	106	90	134	112	22	7	85	108	78	100	10	10,8	11,8	-	-
- B-C 41/1E	G 1 1/2	G 1 1/2	43	380	80	160	208	9	125	100	155	125	30	9,5	85	108	78	132	10	-	-	16,3	17,9
C 41/A B-C 41/A																						18,5	19,3



Curvas Características n ≈ 2900 1/min

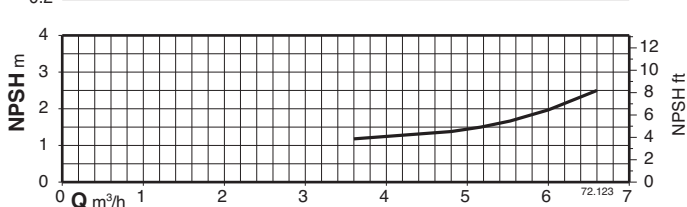
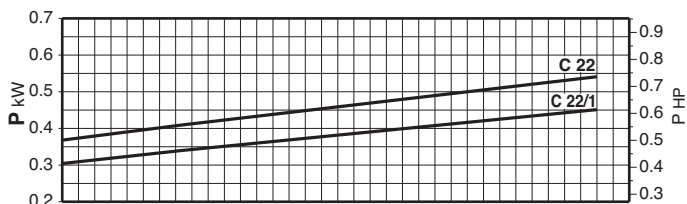
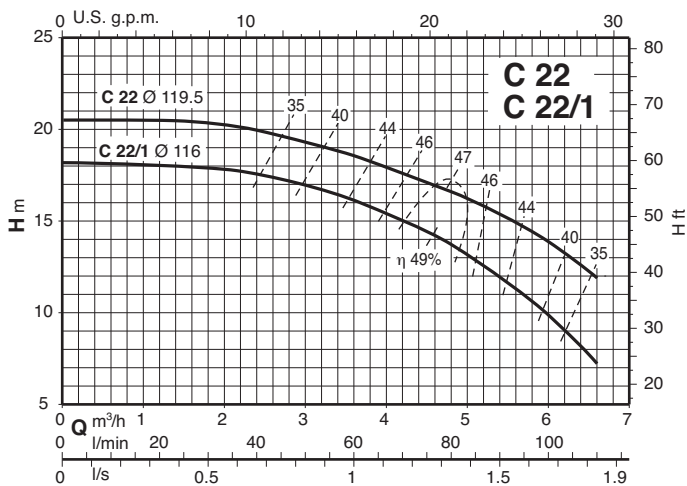
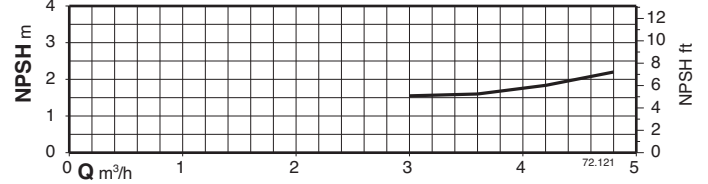
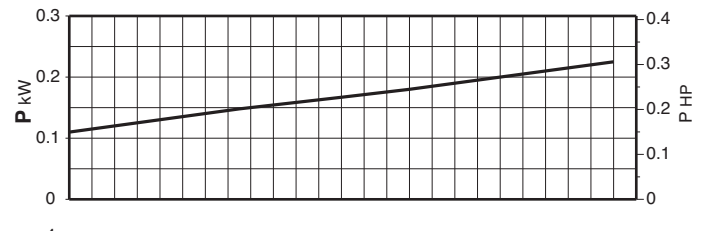
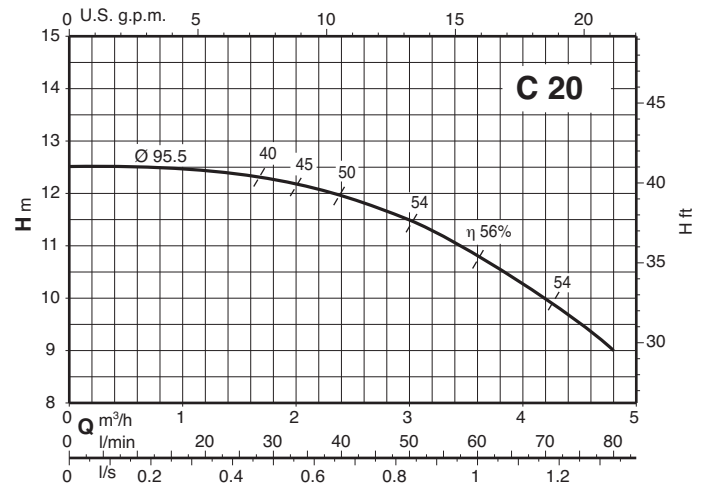
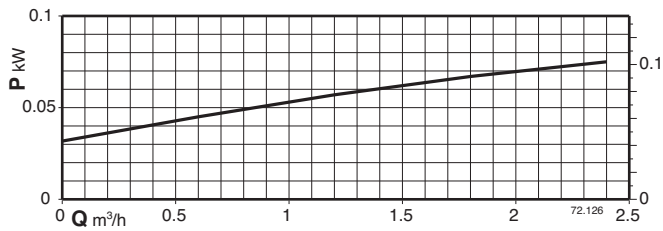
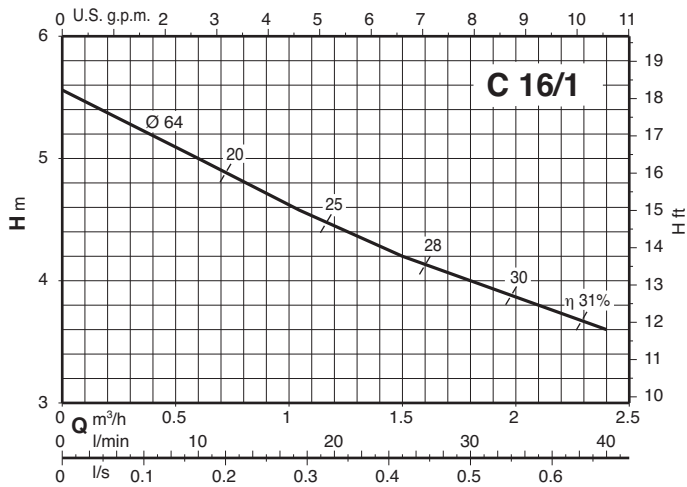



Curvas Características $n \approx 2900$ 1/min

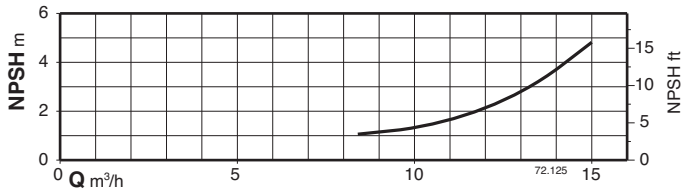
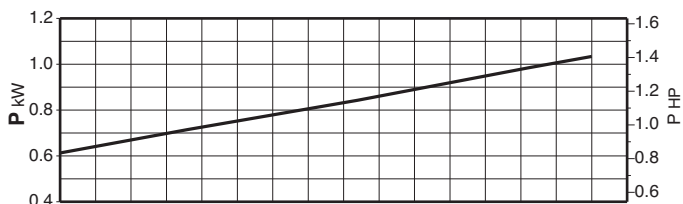
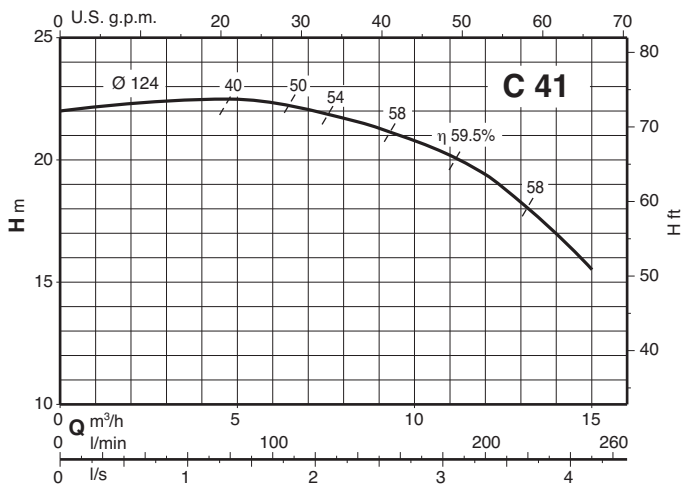
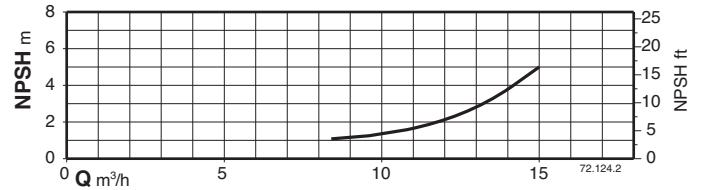
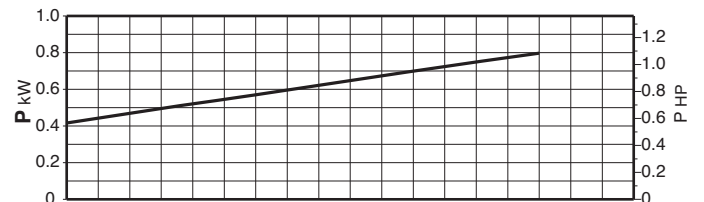
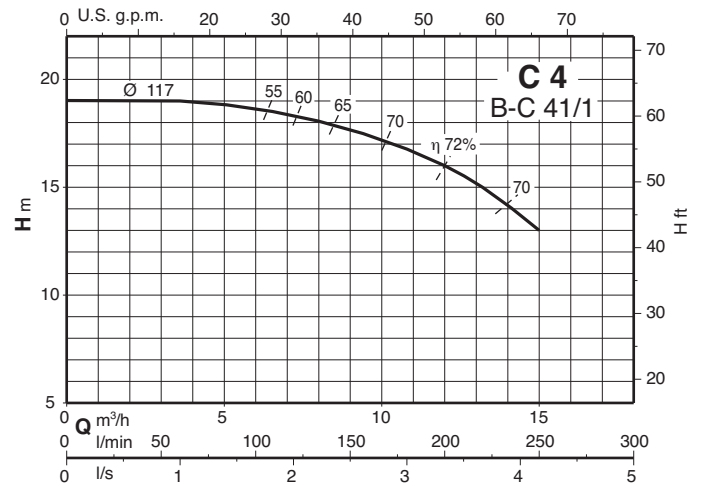
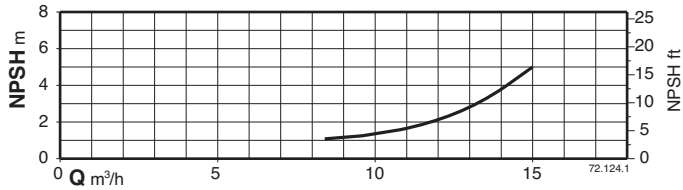
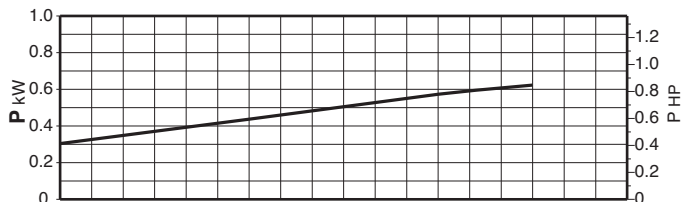
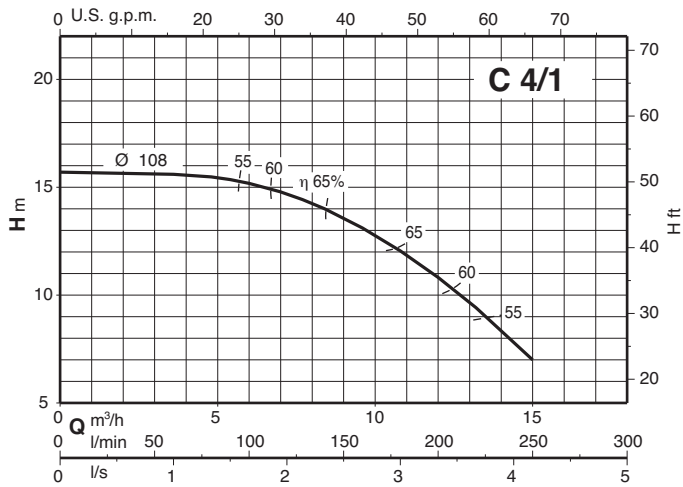

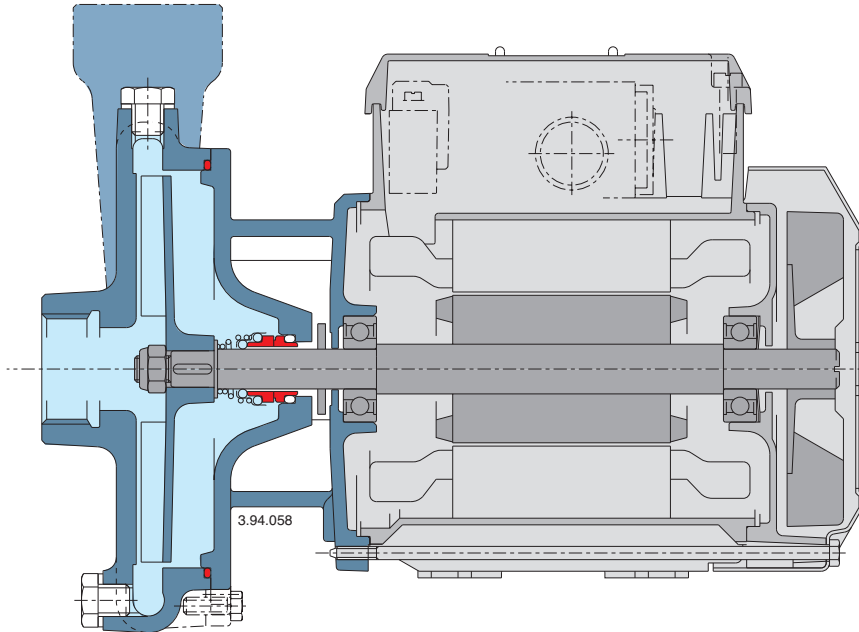
Características constructivas**Flexibilidad**

La opción de poder elegir entre hierro fundido y bronce para las partes hidráulicas en contacto con el bombeo permite que las bombas de la serie C puedan ser seleccionadas para utilizar con diferentes tipos de líquidos.

Partes sólidas

El rodete abierto permite el paso de sólidos en suspensión en el líquido bombeado.

Fiabilidad

El cojinete y el eje están diseñados para asegurar la reducción de la tensión, proporcionando alta fiabilidad en todas las condiciones de funcionamiento.